

Elsi Post



-----édition français-----

Édition : novembre 2023

depuis 2023

www.elsinox.com

Qu'est-ce qu'Elsi Post ?

L' Elsi -Post se veut un magazine qui paraît régulièrement et se concentre sur les sujets suivants :

- Des couteliers suisses et leurs produits (passés et présents) ainsi que des couteaux souvenirs aux thèmes suisses.

Les limites ne doivent pas être fixées de manière trop étroite, il ne faut donc pas, par exemple, concerner uniquement les fabricants Victorinox et anciennement Wenger, mais également inclure d'autres couteliers anciens ou actuels. Des produits autres que les couteaux de poche – par exemple des couverts, des couteaux de cuisine, des rasoirs – peuvent également être présentés.

Le magazine est disponible gratuitement en ligne sur la page d'accueil, ou vous est automatiquement livré gratuitement par email après inscription. Si vous souhaitez modifier cette livraison automatique, vous pouvez le faire facilement par e-mail, Facebook Messenger ou via le formulaire de contact sur la page d'accueil www.elsinox.com. Quiconque souhaite que le magazine soit imprimé et livré par la poste doit payer à l'avance une contribution de CHF 9,90 plus les frais d'envoi.

Le magazine est indépendant.

Les contributions proviennent d' Elsinox , sauf indication contraire explicite. En principe, toutes les personnes et entreprises sont libres de rédiger des articles pour le magazine et de les soumettre à Elsinox à un stade précoce . Des demandes et suggestions concernant le contenu, le format, etc. peuvent également être formulées à tout moment. L'équipe éditoriale est Elsinox , et c'est lui qui décide du contenu du magazine. L'objectif est d'atteindre et de conserver la plus grande indépendance possible.

Le magazine proposera également du contenu sur la vente et l'échange de produits de couteliers suisses. Si une personne a quelque chose à offrir, elle peut enregistrer ses produits auprès d' Elsinox dès le début . Toutefois, en principe, leur publication n'est pas obligatoire. Il convient notamment de proposer des produits spéciaux, précieux ou inhabituels qui séduisent un cercle spécifique de collectionneurs. Les produits sont proposés de manière anonyme. Si elle est intéressée, la personne contacte Elsinox qui lui transmet ensuite les coordonnées en fonction de l'accord. En principe, il n'y a pas de frais de courtage lors de l'achat/vente. Elsinox décline toute responsabilité, mais n'a qu'une fonction d'intermédiaire. Elsinox n'a aucune influence sur la conclusion d'une transaction, sur la description correcte des marchandises et sur le fait que l'acheteur paie finalement et que les marchandises sont effectivement livrées et décline toute responsabilité.



Le Couteau de l'empereur P. 2



Coutellerie Jacot P. 6



Foto-Challenge P. 13



74 mm Victorinox P. 14



Winter-Magic P. 24

VENTE p. 26

Wenger Delémont « Le couteau de l'empereur »



Début septembre 1912, peu avant le déclenchement de la Première Guerre mondiale, l'empereur allemand Guillaume II se rendit en Suisse. Il s'agissait d'un événement majeur, le thème de la visite étant l'observation des manœuvres militaires. Mais cette visite avait certainement aussi des motivations politiques. Les Suisses eux-mêmes étaient très divisés. La Suisse alémanique sympathisait largement avec l'Allemagne, tandis que la Suisse romande s'orientait fortement vers la France. Il était déjà prévisible à l'époque qu'il y aurait bientôt des conflits militaires.

La société Wenger Delémont a produit un « couteau Kaiser » spécial pour cet événement spécial et l'a annoncé en août dernier, notamment dans l'article suivant.

Tagblatt der Stadt Thun, Band 36, Nummer 195, 19. August 1912

Mit dem Zaunpfahl gewunken.

Anlässlich des bevorstehenden Besuches des deutschen Kaisers hat die Stahlwarenfabrik Wenger u. Co. in Delémont ein Taschenmesser fabriziert, welches allgemeinen Beifall finden und sich leicht Absatz verschaffen dürfte. Das Messer trägt auf der Vorderseite der Schale die Portraits des deutschen Kaisers und des Bundespräsidenten Forrer in getreuer, wohlgetroffener Wiedergabe der Bildnisse mit Inschrift links und rechts „Kaiser Wilhelm II, 1912, Bundespräsident Forrer.“ Die Rückseite der Schale zeigt ebenfalls in sehr schöner Ausführung den Bundespalast in Bern. Das ganze Messer, besonders Prägung und Ausarbeitung der Portraits, sowie des Bundeshauses, ist in geschmackvoller, künstlerischer Ausstattung gehalten und ist eine der Arbeiten, von den vielen auf diesen Anlaß erzeugten, welche als wohlgelungen bezeichnet werden darf.

Das Messer würde auch ein hübsches Souvenir bilden für jeden die Manöver mitmachenden Soldaten, falls der Kaiser auf diese gute Idee kommen sollte meint die Erzeugerfirma.

Neue Zürcher Nachrichten, Nummer 227, 21. August 1912

Kleine Zeitung.

* Ein „Kaisermesser“. Wohlverstanden: Kaisermesser, nicht Käsemesser. Die Kleinindustrie gibt sich alle Mühe, Andenken an den Besuch des deutschen Kaisers in der Schweiz herzustellen. Es ist auch ganz begreiflich. Zwar erheben sich in der Presse allerlei Bedenken, besonders vom republikanischen Standpunkte aus. Aber was hat schließlich unsere republikanische Ueberzeugung damit zu tun! Sie baut sich doch nicht auf so schwachen Grund auf, daß wir fürchten müssen, wegen einer Kaiserpostkarte oder gar wegen eines Kaisermessers darüber zu stolpern. Und Chauvinisten sind oder sollten wir zu guter Letzt auch nicht sein, wir Republikaner. Nun aber zu dem Kaisermesser zurück. Ein solches hat die Stahlwarenfabrik Wenger & Co. in Delémont fabriziert, ein hübsches, zierliches Messer, das auf der Vorderseite der Schale die Portraits des deutschen Kaisers und des Bundespräsidenten Forrer in getreuer, wohlgetroffener Wiedergabe der Bildnisse trägt, mit Inschrift links und rechts „Kaiser Wilhelm II. 1912. Bundespräsident Forrer“. Die Rückseite der Schale zeigt ebenfalls in sehr schöner Ausführung den Bundespalast in Bern. Das ganze Messer, besonders Prägung und Ausarbeitung der Portraits, sowie des Bundeshauses, ist recht geschmackvoll. Das Kaisermesser dürfte also ein hübsches Souvenir bilden für den Kaiserbesuch.

Le couteau de poche est un modèle n°112 avec des plaquettes métalliques en différents alliages. Ce modèle n°112 était un modèle standard de Wenger Delémont mesurant 85 mm une fois fermé et possédait 2 lames, une petite et une grande lame coupante. Comme mentionné dans les articles de journaux, sur le devant du couteau se trouvent les deux images de l'empereur Guillaume II à gauche et du président fédéral Forrer à droite et sur le dos du couteau le palais fédéral à Berne.

Neue Zürcher Zeitung, Nummer 231, 20. August 1912

Kleine Mitteilungen.
 — Die Stahlwarenfabrik Wenger & Cie. in Delsberg bringt auf die Tage des Kaiserbesuches ein Taschenmesser, das auf dem Heft den Bundespalast in Bern und die Bildnisse des Bundespräsidenten und des Kaisers aufweist, in den Handel; es mag als gierlich ausgeführtes Souvenir gelten.



Suite à la visite, les articles suivants sont parus dans les quotidiens suisses :

Der Bund, Band 63, Nummer 415, 4. September 1912 Ausgabe 02

— † Delsberg. Im „Bund“ wurde erwähnt, daß anlässlich des Besuches des deutschen Kaisers die Stahlwarenfabrik Wenger u. Co., in Delsberg, ein Taschenmesser mit den Porträts des Kaisers und des Bundespräsidenten Forrer fabriziert hat.

Ein solches Messer aus Massinggold soll auch dem Kaiser überreicht werden, als freundliches Andenken an seine Schweizerreise.

Delémont. — A l'occasion de la visite de l'empereur Guillaume II en Suisse, la coutellerie suisse Wenger et Cie a fabriqué un couteau avec des portraits du visiteur impérial et du président fédéral. Un exemplaire doré de ce couteau est offert à l'empereur en souvenir de son voyage. En même temps, il témoigne de la perfection atteinte par Wenger et Cie dans la fabrication de ses produits.

L'Impartial, 5. September 1912

DELEMONT. — A l'occasion de la visite de l'empereur Guillaume II en Suisse, la fabrique de coutellerie suisse Wenger et Cie avait fabriqué un couteau aux portraits de l'impérial visiteur et du président de la Confédération. Un spécimen en or de ce couteau sera remis à l'empereur en souvenir de son voyage. Ce sera en même temps une preuve de la perfection à laquelle la maison Wenger et Cie est arrivée dans la fabrication de ses produits.

Elsi - Post

~ 4 ~



Les deux articles mentionnent qu'un tel « couteau d'empereur » en or massif devrait être présenté à l'empereur. En même temps, c'est la preuve de la perfection que la société Wenger a désormais atteinte avec ses produits.

On ne sait pas où se trouve désormais ce couteau en or massif. S'il existe encore, il se trouve probablement dans un musée ou dans leur entrepôt.

La société « Wenger Delémont » a été fondée en 1893 et a existé jusqu'en 2005.



En plus des différents matériaux de manche, il existait également 2 modèles différents de couteau Kaiser. Dans les images de droite et ci-dessus, vous pouvez voir les différences par rapport aux autres modèles. Cette version semble être nettement plus rare.



Divers couteaux commémoratifs de la société Wenger Delémont

La société « Wenger Delémont » a produit divers couteaux commémoratifs, principalement entre 1910 et 1915. Contrairement à d'autres fabricants de couteaux souvenirs qui utilisaient l'aluminium comme matériau de coque - comme la société allemande Feist & Co - Wenger a choisi pour ces couteaux commémoratifs un matériau de coque autre, métaux plus durs ou alliages métalliques.

Annonces

Neue Zürcher Zeitung, Nummer 153, 3. Juni 1912

Wenn Sie reisen

vergessen Sie nie, einen **Gillette-Rasier-Apparat** mitzunehmen.
Er sichert Ihnen die grösste Bequemlichkeit. — Mit 12
Klingen in ff. versilberter Ausführung, im Etui **Fr. 25.—** bei

F. Kienast, Nachf. v. S. Tresch, Contellerie
Sonnenquai, z. Raben — **Zürich I** — Sonnenquai, z. Raben

Neue Zürcher Zeitung, Nummer 296, 24. Oktober 1912 Ausgabe 04



Spezialgeschäft
feiner
Messerwaren:
Feine Taschenmesser
Feine Scheeren
Rasierapparate und
Rasiermesser erster Qual.
Feine Tisch- u. Dessert-
messer
Reparaturen u. Schleiferei täglich.

A. Riethmüller
Messerschmied
Zürich I, Rennwegplatz 58
vis-à-vis dem Brunnen

La Tribune de Genève, Band 34, Nummer 204, 31. August 1912 Ausgabe 04



G. Goehler
rue Paul-Bouchet
Genève

Coutellerie en tout genre
**Spécialité : rasoirs et acces-
soires, tondeuses et fourni-
tures pour coiffeurs.** T5835

— Demandez catalogue —
Grand choix en couteaux bouchers, etc.

Fabricant de couteaux suisses
Jacot – Neuchâtel – Chronique

M. Charles Jacot, coutelier, a l'honneur d'annoncer au public qu'il continue d'exploiter une boutique à la foire, équipée d'articles de la plus haute qualité, au goût du jour de Paris, garantis à toute épreuve ; à savoir : couverts fins et ordinaires, couverts de table, à dessert et de poche, ciseaux fins et ordinaires, petits couteaux, tire-bouchons, tire-bottes en tout genre, rasoirs tranchants, etc., couteaux de poche simples et compliqués et bien d'autres articles.

Il se recommande auprès des personnes qui l'honoreront de leur confiance. Il sera dans son des prix très soyez modeste.

FAN - L'Express, 1. Juin 1813
 6. M. Charles Jacot, coutelier, a l'honneur de prévenir le public, qu'il continue de tenir une boutique en foire, assorti d'articles de première qualité, dernier goût de Paris, et garantis à l'épreuve ; savoir : coutellerie fine et commune, de table, de dessert et de poche, ciseaux fins et communs, mouchettes, tire-bouchons, tire-bottes en tous genres, rasoirs à l'épreuve, etc. canifs simples et compliqués, et quantité d'autres articles. Il se recommande aux personnes qui voudront bien l'honorer de leur confiance. Il sera très-modique dans ses prix.

La première référence au coutelier Charles Jacot date de 1814. M. Jacot est vraisemblablement décédé en 1838, car c'est à partir de cette époque que la veuve Jacot continue à diriger la coutellerie malgré le décès de son mari. Un certain Charles Sautter dirigeait la coutellerie en 1865.

M. Courboisier Richard, fabricant et marchand de chapeaux, prévient le public qu'il vient de quitter son entreprise relevant du Trésor ; qu'il occupe actuellement la maison de M. Charles Jacot, coutelier, dans la maison de M. Favre, horloger, à l'entrée de la rue des Moulins, près du Crois-du-marché ; et qu'il continue à être associé à des chapeaux de toutes sortes, aussi bien de sa manufacture que de celles de Paris et de Lyon. Il fera toujours de son mieux pour donner la priorité aux personnes qui lui font confiance.

FAN - L'Express, 3. Novembre 1814
 58. M. Courboisier Richard, fabricant et marchand de chapeaux, prévient le public qu'il vient de quitter son magasin sous le Trésor ; qu'il occupe actuellement celui de M. Charles Jacot, coutelier, dans la maison de M. Favre, pendulier, à l'entrée de la rue des Moulins, près la Croix-du-marché ; et qu'il continue d'être assorti en chapeaux de tout genre, tant de sa fabrique, que de celles de Paris et Lyon. Il fera toujours son possible p. contenter les personnes qui l'honoreront de leur confiance.

99. Le Sr. Charles Jacot, coutelier, a l'honneur de prévenir les personnes qui ignorent qu'il a changé de boutique, qu'il est actuellement à la Grand'rue, en face de la fontaine, où l'on trouvera pendant et après la foire un assortiment de coutellerie de sa fabrique, ainsi que de véritables rasoirs anglais, à l'épreuve. Ses occupations l'empêchent de tenir une boutique sur la Place.

Sr Charles Jacot, coutelier, a l'honneur de faire remarquer aux personnes qui ne savent pas qu'il a changé de boutique qu'il est actuellement situé sur la Grand'rue face à la fontaine, où pendant et après la messe une sélection de couverts. de son usine ainsi que de véritables rasoirs anglais. Son travail l'empêche de diriger un commerce sur la Place.

, le nom d'origine des couverts « Jacot » est resté. Apparemment, la réputation des couverts était très bonne, c'est pourquoi il n'y a pas eu de changement de nom malgré le changement de propriétaire.

Monsieur Chs. Jacot, le fabricant de couteaux, a l'honneur d'informer le public que le couteau reste équivalent en tous points dans son état et qu'il sera dans le même magasin que lors des salons précédents. Il effectue également tous types de travaux de finition, raccommodage, repassage, etc. Il vend des pierres à repasser, des rasoirs et des couteaux de poche et fera toujours de son mieux pour satisfaire les personnes qui lui font confiance.

FAN - L'Express, 7. Juin 1814
 32. M. Chs. Jacot, fabricant coutelier, a l'honneur de prévenir le public, qu'il continue à être assorti en tout ce qui a rapport à son état, et qu'il occupera la même boutique que les foires précédentes. Il fait aussi toute sorte d'ouvrages de fantaisie, raccommodage, repassage, etc. Il vend des pierres à repasser les rasoirs et les canifs, et fera toujours son possible p. satisfaire les personnes qui l'honoreront de leur confiance.

J.-J.-H. Lambert, Communications secrètes.

Charles Jacot, coutelier, a l'honneur d'annoncer au public qu'il a désormais sa boutique dans la Grand'rue, face à la fontaine ; et qu'il continue à travailler les mardis, jeudis et samedis, réparant le métal et l'argenterie. Il fabrique également de jolis couteaux à dessert avec des lames en argent, des couteaux de poche, etc.

FAN - L'Express, 22. Septembre 1814
 J.-J.-H. LAMBERT, secrét. de Comm.
 71. Charles Jacot, coutelier, a l'honneur de prévenir le public, qu'il a maintenant sa boutique à la Grand'rue, vis-à-vis la fontaine ; et qu'il continue à faire les repassages les Mardis, Jeudis et Samedis, ainsi que les raccommodages en acier et en argent, qui ont rapport à son état. Il fait aussi de jolis couteaux de dessert à lame d'argent, dits de poche, etc.

La veuve du coutelier Charles Jacot, qui veut perpétuer la condition de son défunt mari avec l'aide des bons ouvriers qu'elle retient, nous félicite pour la continuation de la confiance que nous leur avons témoignée jusqu'à présent et nous assure qu'ils sont faire tout son possible pour justifier cela à tous égards. Nous serons également toujours bien approvisionnés en tous les articles vendus à des prix satisfaisants.

FAN - L'Express, 17. Mai 1838
 70. La veuve de Charles Jacot, coutelier, se proposant de continuer, à l'aide de bons ouvriers qu'elle conserve, l'état de feu son mari, se recommande à la continuation de la confiance qu'on a bien voulu leur accorder jusqu'à ce jour, assurant qu'elle fera tous ses efforts pour la justifier à tous égards. On la trouvera d'ailleurs toujours bien assortie de tous les articles relatifs à cet état, qu'elle cédera à des prix satisfaisants.

Chez Mme Jacot dans la Grand'rue il y a une sélection nouvelle et très variée de couteaux simples et compliqués et couteaux de poche en tout genre, ciseaux fins et ordinaires, couteaux de toutes tailles et en général tous les articles liés à la coutellerie, qui s'y trouvent. vendus à des prix satisfaisants. Elle nous recommande de poursuivre la confiance que nous lui avons bien voulu accorder jusqu'à présent.

Charles Sautter, coutelier, successeur de Mme Veuve Jacot, 15 rue du Temple-Neuf, a l'honneur de mettre en garde les habitants de la ville et des environs qui possèdent des sécateurs, des couteaux de table et de poche et autres objets à réparer chez lui.

FAN - L'Express, 1. Février 1865
 Charles Sautter, coutelier, successeur de Mme veuve Jacot, rue du Temple-neuf 15, a l'honneur de prévenir les personnes de la ville et environs, qui ont des sécateurs, couteaux de table et de poche, et autres articles concernant son état, en réparation chez lui depuis plus d'un an, qu'elles doivent venir le réclamer avant la fin de février courant. Passé ce terme il en disposera, et se prévaudra au besoin du présent avis.

FAN - L'Express, 5 August 1871

Au magasin de coutellerie Jacot
rue du Temple-Neuf 15, outils pour ôter les
noyaux aux cerises, couteaux spéciaux pour
effiler les haricots.

spéciaux pour hacher les fèves.

A la coutellerie Jacot, 15 rue du
Temple-Neuf, outils pour
dénoyer les cerises, couteaux

Place pour plus d'un an qu'ils doivent venir les récupérer
avant fin février de cette année. Passé ce délai, il en
disposera et fera usage de cette résiliation le cas échéant.

Grütliener, 19. März 1873

Für Messerschmiede.
Ein ordentlicher Arbeiter findet dauernde Beschäftigung
bei **Jacot**, Messerschmied in Neuenburg.

Der Bund, Band 25, Nummer 16, 17. Januar 1874

Für Messerschmiede.
Zwei tüchtige Arbeiter finden
dauernde Beschäftigung bei
Jacot, Messerschmied,
in Neuchâtel.
(179)

FAN - L'Express, 28. Januar 1876

Au magasin de coutellerie Jacot
rue du Temple-neuf 15, grand choix de
sécateurs, greffoirs, serpettes, gratte-mou-
sse, etc., ainsi qu'un choix de coutellerie
en tout genre. On se charge de toutes les
réparations; aiguisage tous les jours.

A la coutellerie Jacot
Rue du Temple- neuf 15, grand
choix de sécateurs, sécateurs,
couteaux de jardin, grattoirs à

mousse, etc. ainsi qu'une sélection de couverts en tout
genre. prends soin de nous tous réparations; affûter
chaque jour.

FAN - L'Express, 16. Dezember 1876

Au magasin de R. HOWALD, coutelier

ANCIENNE MAISON JACOT

15, Rue du Temple-Neuf, 15

Un grand assortiment de patins

ainsi qu'un grand choix de couteaux de table, dessert et à découper, dans les formes
les plus variées et de tous prix. Un beau choix de cuillères, fourchettes et poches à
soupe, en métal alpaca. Couteaux de poche fantaisie et lames en argent. Un choix
varié de ciseaux avec étau en cuir de Russie, ainsi que chaînes pour ciseaux. Rasoirs
à sonnette, cuirs à rasoirs, pierres à affiler.

Couteaux de cuisine, à hacher, couperets, haches, couteaux pour les huîtres et à
sardines, ciseaux pour les boîtes de conserves, fourchettes pour escargots, pinces
pour le champagne, stahls-aiguiseurs. Tire-bouchons de tous systèmes.

Outils pour jardiniers, sécateurs modèle **Rieser**, sécateurs à scie, sécateurs
échenilloirs. Poudre à polir les services.

Fait les commandes et réparations. Aiguillage tous les jours.

En 1876, la coutellerie était dirigée par un certain R. Howald, et en 1885 après sa mort par la veuve R. Howald. L'année suivante, Hermann Lüthi reprend la « Coutellerie Jacob ». La coutellerie Lüthi fut active jusque dans les années 1970. Hermann Lüthi et plus tard son successeur Felix Lüthi apposent leur propre nom sur leurs produits. Auparavant, sous Charles Sautter, R. Howald et leurs épouses, le nom « Jacot » semblait avoir continué d'exister. Les exemples de couteaux incluent un couteau de poche portant à la fois les marques « Jacot » et « Lüthi ». On peut supposer qu'Hermann Lüthi avait entièrement repris la coutellerie et disposait encore de matériel de la Coutellerie. Jacot a continué à utiliser. C'est peut-être ainsi qu'est née cette double empreinte.

FAN - L'Express, 24. Dezember 1885

Der Bund, Band 36, Nummer 180, 2. Juli 1885

Für Messerschmiede.
Frau Wittve **Howald**, Nachfolgerin
von **Jacot**, Messerschmied, **Neuenburg**,
sucht zu sofortigem Eintritt einen ge-
wandten Arbeiter, der mit Schleifen und
Rehabillage gut vertraut ist.

COUTELLERIE JACOT

Veuve de Rod. HOWALD, successeur

15, Rue du Temple-Neuf 15

Assortiment complet et varié de couteaux de table, de dessert et à découper,
couteaux de poche, ciseaux dans tous les genres et de tout prix.

Étuis de ciseaux garnis, depuis deux places; ciseaux de poche modèle nouveau,
chaînes pour ciseaux.

Grand choix de sécateurs à bas prix, échenilloirs, gratte-mousse, jardinières,
greffoirs et serpettes formes et lames variées. Coutellerie anglaise.

Aiguisages des patins en travers (à l'américaine); réparations. —
Clefs et fournitures pour tous genres de patins, etc.

Réparations et aiguisages chaque jour.

Expédition prompte et soignée.

FAN - L'Express, 7. Dezember 1886

COUPELLERIE JACOT
H. LÜTHI

Successeur de Mme veuve HOWALD, 15, rue du Temple-Neuf 15

Bel assortiment de coutellerie en tous genres et de tous prix.
Étrennes utiles et de fantaisie.
Patins pour dames et messieurs.
On se charge de réparer et d'aiguiser promptement toutes espèces de patins.
Aiguisage des tondeuses.
Réparations en tous genres, aiguisage tous les jours.
Expédition prompte et soignée.

La Suisse Libérale, Band 23, Nummer 292, 11. Dezember 1886

COUPELLERIE JACOT
HERMANN LÜTHI

Successeur de M^{me} veuve HOWALD, 15, rue du Temple-Neuf 15
Bel assortiment de coutellerie en tous genres et de tous prix.
Étrennes utiles et de fantaisie.
Patins pour dames et messieurs.
On se charge de réparer et d'aiguiser promptement toutes espèces de patins.
Aiguisage des tondeuses.
Réparations en tous genres, aiguisage tous les jours.
Expédition prompte et soignée.

À vendre est une poussette
d'occasion mais bien conservée.
Contacter le coutelier Jacot ,
Temple-Neuf no. 15.

FAN - L'Express, 18. August 1892

A VENDRE une poussette d'enfant, usagée mais bien conservée. S'adresser coutellerie Jacot, Temple-Neuf n° 15.

Le coutelier Jacot fabriquait divers couteaux de poche. Elle produisait principalement des couteaux de poche destinés aux artisans et à la culture fruitière et viticole. Il existe également des couteaux de poche élégants de très haute qualité avec des lames argentées ainsi que des couteaux de poche multifonctionnels avec jusqu'à 15 outils. Les couteaux de poche estampés « Jacot » doivent avoir été fabriqués avant 1886, car la coutellerie Lüthi a ensuite repris l'entreprise.

Exposition d'État _
Genève

Chez le coutelier Jacot on voit les articles qui ont été publiés à Genève, groupe 30, et pour lesquels une médaille d'argent a été décernée.

La Suisse Libérale, Band 33, Nummer 268, 11. November 1896

EXPOSITION NATIONALE
GENÈVE

On peut voir dans la nouvelle vitrine de la Coutellerie JACOT les articles qui ont figuré à Genève, groupe 30, et pour lesquels une médaille d'argent a été décernée. (Hc. 10872 N.)

Neuchâtel (allemand : Neuenburg) est une petite ville suisse de Suisse romande . Environ 20 000 personnes y vivaient vers 1900, aujourd'hui un peu plus de 40 000.

L'adresse « Temple Neuf 15 » à Neuchâtel n'existe plus. Il y a toujours la rue « Temple Neuf », mais plus le numéro 15. Cette rue est située au milieu de la vieille ville de Neuchâtel .

Fabricant de couteaux suisses
Jacot – Neuchâtel - exemples

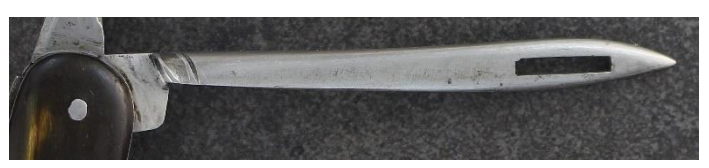

Elsi-Post

~ 10 ~

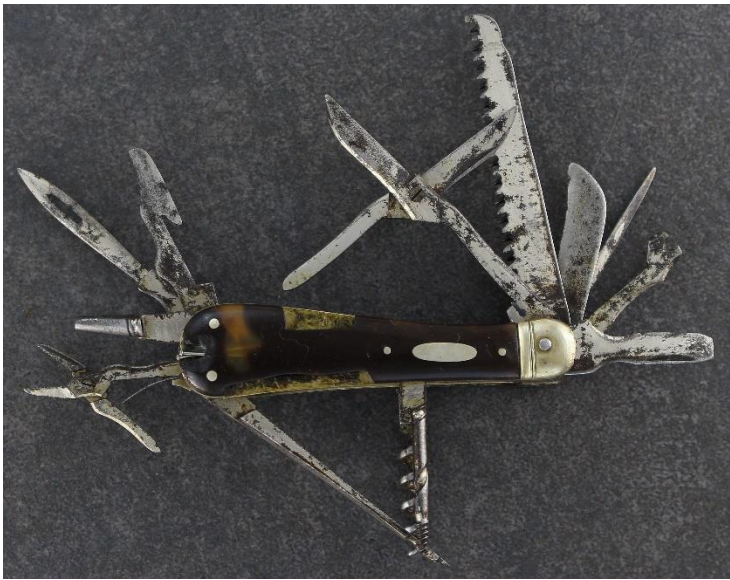

Elsi-Post

~ 11 ~



Elsi-Post

~ 12 ~



Foto Challenge

Quelle est la plus belle photo ? Votez et choisissez la photo qui fera la Une du prochain numéro de l'Elsi-Post.

Lien sur : <https://elsinox.com/Elsi-Post/>

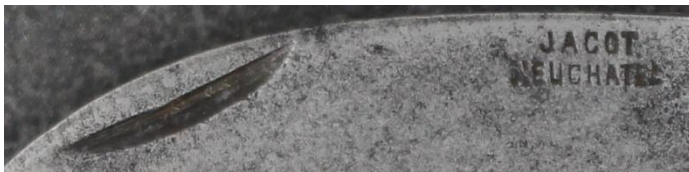
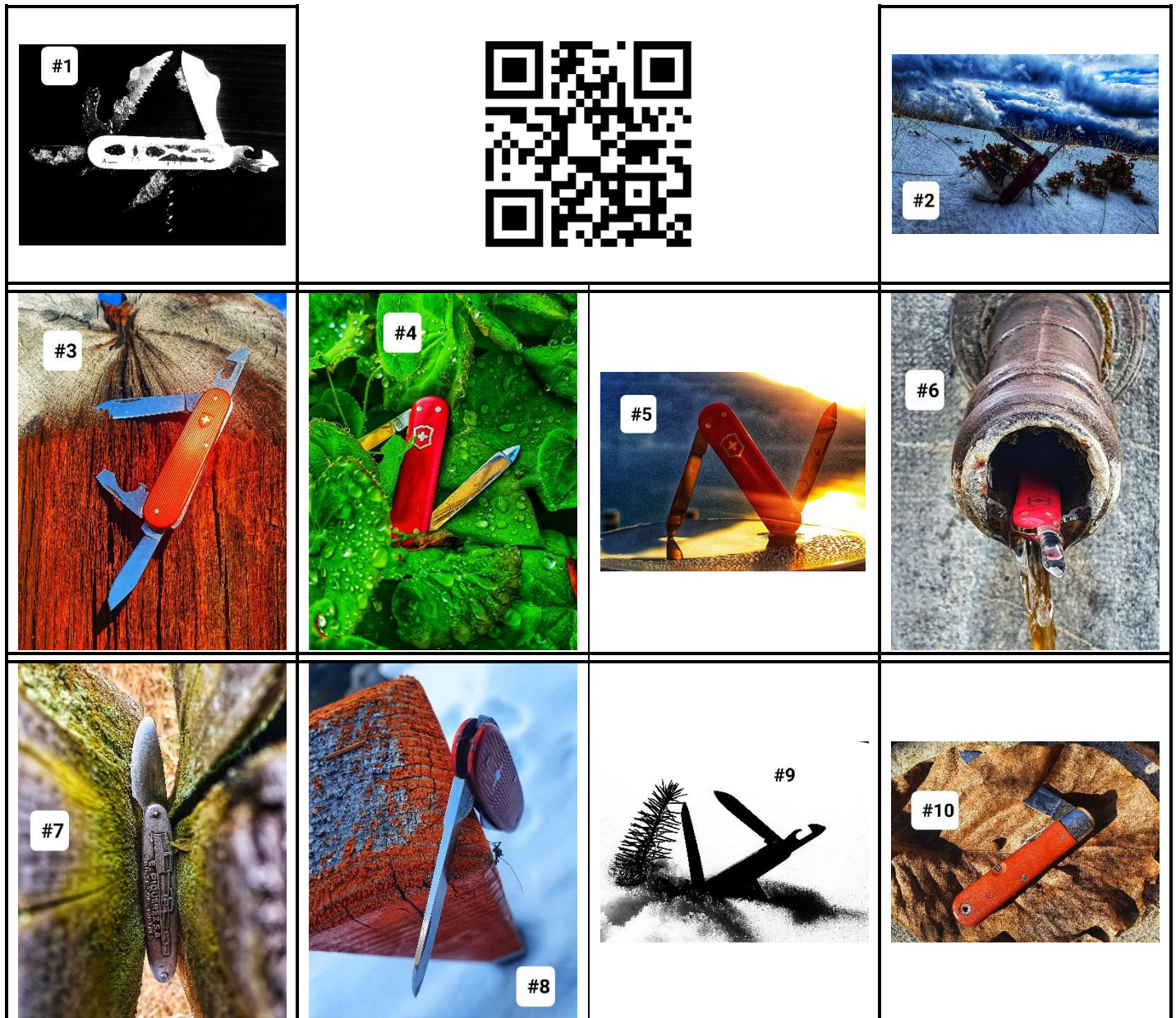

Participez au challenge photo du prochain numéro ! Sujet : L'hiver arrive

Envoyez votre photo à info@elsinox.com

Souviens-toi Série Victorinox 74 mm

Victorinox a décidé de ne pas poursuivre la série de couteaux de poche au format 74 mm et a donc arrêté la production. Même s'il n'existe pas beaucoup de collectionneurs de couteaux de poche de cette taille, de nombreux passionnés et collectionneurs restent déçus de cette décision, comme c'est toujours le cas lorsque des modèles sont retirés de la gamme. Les raisons exactes de l'arrêt de la production n'ont pas été communiquées. Ici, Victorinox gère sa propre ligne, comme par le passé. Certains modèles sortent subitement de la gamme sans donner de raisons claires ni communiquer de manière transparente. Par conséquent, on ne peut que spéculer sur le fait que la demande pour cette taille de couteau de poche a diminué ou que la poursuite de la production n'a pas été suffisamment rentable. La disparition progressive de certains modèles ces dernières années est certainement liée au fait que Victorinox a repris la société Wenger en 2005, où elle a repris et continué à produire une gamme d'autres modèles et tailles de couteaux de poche.

Des couteaux de poche de cette taille sont encore disponibles dans de nombreux magasins, mais il n'y a plus de fournitures chez Ibach. C'est une raison suffisante pour revenir un peu sur la série et en présenter un modèle : le modèle n° 656 ou « Executive ».

Victorinox a développé la série de couteaux de poche en taille 74 mm au début des années 1950, en même temps que la série Classic en 58 mm. Bien que ces deux formes semblent similaires à l'extérieur, leur structure est très différente. La construction des couteaux de poche de 74 mm avec plusieurs couches d'outils remonte à une conception de Carl Elsener, qui a déposé un brevet aux États-Unis en 1952. Avec cette conception, un ressort ne devait pas être fixé avec un rivet, mais était monté de manière « flottante », ce qu'on appelle un « ressort flottant ». Cela signifiait qu'un outil pouvait se déplacer autour de la base du ressort et autour de la tête du ressort. Vous trouverez ci-dessous le dessin original inclus dans la demande de brevet (voir <https://worldwide.espacenet.com/patent/search/family/007066704/publication/DE913392C?q=de913392>).

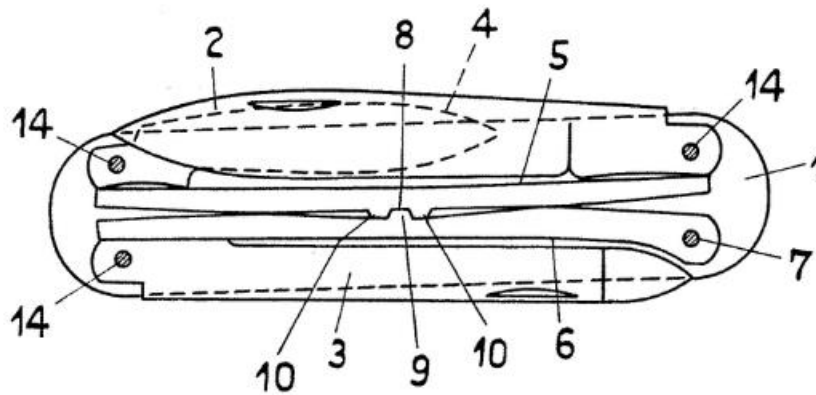

Dans la taille de 74 mm, il existait essentiellement quatre configurations d'outils différentes et donc différents types de couteaux de poche. De plus, le modèle numéro 651 était une combinaison qui n'était disponible que très peu de temps au début, puis qui a de nouveau disparu.

La série de couteaux de poche de 74 mm n'a jamais atteint la popularité de la série de couteaux de poche de 58 mm et n'a donc pas atteint une grande variété. La taille spéciale a probablement été le facteur décisif, car elle se situait entre les très petits et fins couteaux de poche de la série 58 mm et les plus grands couteaux d'officier de 84 mm et 91 mm. Pour la plupart des gens, la taille de 58 mm était suffisante pour un sac à main, un trousseau de clés et pour une utilisation occasionnelle d'outils, car elle était plus facile à ranger et en même temps moins chère à l'achat.

Cellidor /Celluloïd et de l'Alox, la nacre, la corne et l'or ont été utilisés comme matériau de coque . Il existait également une large gamme de bols en acier aux motifs guillochés variés . L'ajout de cure-dents et de pinces à épiler était proposé en option pour certains bols.

Des outils exclusifs ont été développés pour la série 74 mm, qui, sous cette forme et cette fonction, ne se retrouvent dans aucun autre couteau de poche. Cela comprenait notamment l' épluche-orange avec le tournevis spécial, utilisé dans le modèle n° 656.

Semblables aux modèles de 58 mm, la majorité des couteaux de poche de 74 mm ont également disparu au fil du temps jusqu'en 2023, date à laquelle la production s'est complètement arrêtée.

Sur les photos, les deux tailles 58 mm et 74 mm se distinguent facilement en fonction de leurs outils. À l'exception de la grande lame, tous les autres outils sont complètement différents. Cela est notamment dû au fait que la conception et la construction sont différentes. Dans la série 58 mm, chaque outil possède son propre ressort, tandis que dans les couteaux de poche 74 mm, deux outils peuvent partager un ressort car celui-ci est monté « flottant ».

La série 74 mm était tout aussi populaire pour un usage promotionnel que la plus petite série 58 mm. L'espace publicitaire pour les couteaux de poche était plus grand, tout comme les prix en magasin. Contrairement à la série 58 mm, l'utilisation de coques en acier était très populaire avec la série 74 mm. Ceux-ci pourraient être commandés dans des motifs très différents, avec une gravure supplémentaire sur la lame du couteau ou directement sur le bol dans le champ de gravure prévu.

Vous trouverez ci-dessous une comparaison des prix de vente en 1958 et de l'impact du fait qu'un modèle ait ou non des ciseaux.

Prix de vente de certains modèles en 58 mm et 74 mm du catalogue 1958

Modèle	N° 620 r+	N° 650r+	N° 652 r+	N° 653 r+	N° 656 r+
Prix	CHF 4.30	CHF 4.80	CHF 6.40	CHF 9.60	12h80

En raison de la grande différence de prix, on peut supposer que les modèles 74 mm sans ciseaux en particulier ont été utilisés à des fins publicitaires.

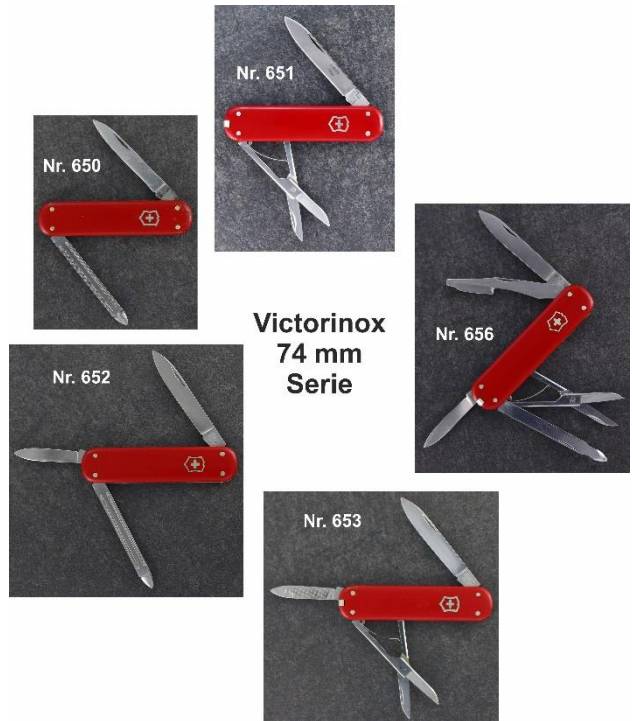

Elsi-Post

~ 16~

Modèle n° 656



Histoire du modèle n°656 « Exécutif »

Victorinox a développé le modèle numéro 656 dans les années 1950. Le catalogue de 1958 répertorie déjà les quatre modèles de base de la série. Le modèle n° 656 est resté longtemps le seul couteau de poche à 2 couches de 74 mm et a été fabriqué jusqu'en 2022.

Pièces fonctionnelles

Le modèle n° 656 avait les mêmes outils que le modèle n° 652, avec en plus des ciseaux et un tournevis/ éplucheur d'orange . Victorinox a développé sa propre lime à ongles pour ce modèle. L' outil tournevis/ éplucheur d'orange ne se trouve sur aucun autre couteau et a été développé et fabriqué exclusivement pour ce type de modèle. En plus de la lime à ongles mentionnée et du tournevis/ éplucheur d'orange , le modèle n° 656 avait une petite et une grande lame coupante ainsi que des ciseaux. En standard, le modèle n° 656 était livré avec des cure-dents et des pincettes, en option avec un support/porte-clés.

Force de la lame

Grande lame : 2,3 mm ; petite lame : 1,25 mm ; Éplucheur d'orange : 1,25 mm ; Ciseaux : 2,3 mm ; Lime à ongles : 1,25 mm

Construction

éplucheur d'orange et la lime à ongles se trouvent sur la couche inférieure . La couche supérieure est construite de manière identique au modèle n° 653, bien que la petite lame du modèle n° 652 ait été installée à la place de la petite lime à ongles. Une planche intermédiaire a été insérée entre les deux couches.

À l'exception des variantes avec plaquettes en acier, aluminium et or, tous les couteaux de poche étaient proposés avec ou sans cure-dents et pinces.

Les ressorts arrière flottants n'ont de sens que si deux outils tournent sur un ressort arrière, comme les petites et grandes lames de la deuxième couche ici. Sur la première couche, le même ressort arrière (avec l'évidement) a été utilisé pour la lime à ongles que sur la 1ère couche, bien que cela ne soit pas nécessaire ici. En raison de la simplification du processus de fabrication, un ressort arrière déjà développé a pu être utilisé.

Matériau de la coque

Au fil du temps, différentes versions du matériau de la coque ont été utilisées. Alors que le modèle n'était initialement proposé que dans des coques en aluminium bleu-vert, or et rouge avec une croix, peu de temps après, diverses autres couleurs et matériaux ont été ajoutés. Dans le catalogue de 1959, un total de 10 variantes de bols différentes sont répertoriées comme disponibles à la commande : aluminium bleu-vert (abréviation : « b ») ; Or en aluminium «g»; Rouge aluminium avec croix suisse « r+ » ; Imitation écaille de tortue en Cellidor «CT»; Imitation nacre en Cellidor «CP»; Cellidor rouge avec croix suisse « Cr +»; acier «St»; corne «H»; nacre «P»; Or « or » 14 carats . Les 3 variantes de Cellidor ainsi que les bols en corne et nacre étaient disponibles avec ou sans cure-dents/pincettes. Toutes les variantes peuvent être commandées avec un support. 5 ans plus tard, dans le catalogue de 1964, le support n'existe plus, seulement l'option « anneau ». Celui-ci n'était disponible que pour 4 variantes : Alox rouge, Cellidor rouge, Cellidor rouge avec cure-dents/pincettes et acier guilloché. Le modèle n° 656 dans la variante b n'était disponible que jusqu'à épuisement des stocks.

cartes de circuits imprimés

Les circuits imprimés, qui étaient à l'origine en laiton ou en maillechort, ont ensuite été remplacés par de l'aluminium. Si l'aluminium était utilisé comme matériau de coque, les panneaux extérieurs étaient omis.

Noms commerciaux : Exécutif, Directeur (coques en acier), Compagnon



Dans l'image ci-dessus, vous pouvez voir la première couche (lime à ongles + tournevis/ épluche-orange) ouverte et la deuxième couche en dessous. La petite lame se trouve derrière la grande lame.

Versions tournevis/ épluche-orange

Version I



Bord de coupe arrondi et lisse



Version II



Tranchant finement dentelé et arrondi



Version III



Tranchant grossièrement dentelé, surface lisse



Le tournevis/ éplucheur d'orange était disponible en 3 versions différentes. La version originale avait une surface de coupe lisse. La lame coupante était aplatie des deux côtés.

Peu de temps après, la version II a suivi : dans cette version, la lame de coupe était finement dentelée et comptait environ 18 dents. Les surfaces vers le tranchant étaient encore aplaties des deux côtés.

La version III, toujours produite sous cette forme, possédait également une lame dentelée. Cependant, les dents étaient plus prononcées avec 8 à 9 dents. Le dos est également resté complètement lisse.

Avec cet outil, vous pouvez voir l'évolution d'une production complexe jusqu'à la production mécanique la plus simple possible. La version III ne nécessitait finalement que de poncer la face avant, alors que l'arrière des modèles précédents devait également être poncé.

Versions de limes à ongles

Version I



Pointe arrondie
Rainures à 90° et 45°



Version spécifique



Pointe arrondie
Rainures à 90° et 45° des
deux côtés



Version II



Pointe plate
Rainures à 90° et 45°

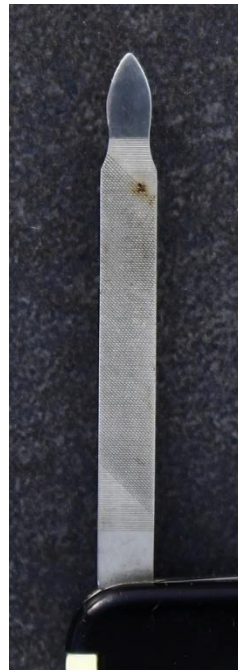

La lime à ongles du modèle n° 656 était unique. Bien qu'il aurait été techniquement possible d'utiliser celle du modèle n° 650, une lime à ongles distincte, spécifique au modèle, a été développée.

La version I ne différait de la version II que par le fait que la pointe n'était plus arrondie mais plate. Cela a facilité la production car une étape de travail a pu être supprimée.

La version spéciale constituait une exception particulière : il n'est plus possible de dire avec certitude s'il s'agissait d'une erreur de production ou si elle a été fabriquée délibérément de cette manière. Dans tous les cas, cette lime à ongles présente une surface d'ongle hachurée de manière identique tant à l'avant qu'à l'arrière.

Schere	scissors	
Kleine Klinge	small blade	
Zahnstocher	toothpick	
Pinzette	tweezers	
Nagelfeile	nailfile	
Große Klinge	large blade	
Orangenschneider	orange cutter	
Orangenschäler	orange peeler	
Schraubenzieher für feine Arbeiten	screwdriver for fine work	

Das Drum und Dran Ihres neuen Taschenmessers

Your new pocket knife

Photos de gauche et ci-dessus de la notice du modèle n° 656

Variantes du modèle n° 656 r+

Différentes échelles pour le modèle n°656 « Executive »

de gauche à droite : Cellidor, or 14 carats, bois de rose, aluminium, acier guilloché, corne de buffle, nacre



Ci-dessus : Modèle n° 656 avec coques avec rivets visibles (Rivets exposés)

Zone de collecte 74 mm

À première vue, la collection de modèles 74 mm de Victorinox semble très maniable, puisqu'il n'y avait que 5 modèles de base. En raison des différents matériaux et configurations de coque (avec cure-dent/pince à épiler ou sans ; avec support/porte-clés ou sans), il existe plusieurs autres variantes, comme le montre l'image ci-dessous tirée d'un catalogue Victorinox de 1964 :

Côtes	No.:	pour Dames				épluch. orange	
		ciseaux		lime lame	lime 2 lames	tournevis	
		lime lame	lime lame			ciseaux lime lame	ciseaux lime 2 lames
		620	623	650	652	653	656
Alox bleu-vert	b	3.40*	7.60*U	4.90*	5.90*	9.60*	13.60*
Alox couleur or	g	3.50	7.70 U	5.--	6.--	9.70	13.70
Alox rouge av. croix	r+	3.50 U	7.70 U	5.-- U	6.-- U	9.70 U	13.70 U
Cell. écaille	CT	3.60 U	7.80 U	5.10	6.10	9.80	13.80
idem avec P et C	aCT	-	-	-	-	10.60	14.60
Cell. nacre	CP	3.70 U	7.90 U	5.20	6.20	9.90	13.90
idem avec P et C	aCP	-	8.70 U	-	-	10.70	14.70
Cell. rouge av. croix	Cr+	3.80 U	8.-- U	5.30 U	6.30 U	10.-- U	14.-- U
idem avec P et C	aCr+	-	8.80 U	-	-	10.80 U	14.80 U
Acier inox guilloché.	St	6.80 U	11.-- U	6.30	7.30	11.--	15.-- U
Corne véritable	H	7.80 U	12.-- U	-	10.30	14.--	18.--
idem avec P et C	aH	-	12.80 U	-	11.10	14.80	18.80
Nacre véritable	P	-	17.-- U	-	20.30	24.--	28.--
idem avec P et C	aP	-	-	-	-	27.--	31.--
Or véritable 14 kt. Gold		-	40.-- U	-	-	70.--	74.--

Tous les canifs marqués U sont fabriqués aussi avec anneau ; majoration :

.20

Il existe 15 variantes différentes, et 4 supplémentaires avec l'option « manille/porte-clés ». Voici une photo des différentes variantes (elles ne portent pas toutes le numéro de modèle 656).



Variantes de collection

- Rivets visibles – rivets invisibles
- avec support – avec porte-clés
- Pincettes avec têtes en maillechort, aluminium ou plastique
- Incrustation de croix et de bouclier en maillechort ou en acier
- Variantes de limes à ongles
- Variantes de l'éplucheur d'orange

Si l'on va encore plus loin et dans les détails, les variantes deviennent presque innombrables. Par exemple, il existait différents modèles du modèle numéro 656 St avec des coques en acier. Il y avait probablement 30 modèles différents de motifs guillochés au total, même si tous n'étaient probablement pas utilisés dans la série 74 mm. Ensuite, il y avait différentes variantes de modèles selon les époques. Au cours du développement, il y avait également d'innombrables couteaux publicitaires avec des gravures ou des impressions correspondantes sur les coques, différents tampons de gaufrage de la société Victorinox, etc. Ainsi, vous pouvez voir que même à partir d'un seul modèle (modèle n° 656 « Executive »), la variété des variantes est si génial que les collectionneurs ne s'ennuieront certainement pas.



Illustration de différents modèles 656 dans différentes versions

Nouvelles

Magie de l'Hiver Édition Limitée 2023



En octobre 2023, Victorinox a lancé le modèle Winter Magic Cadet en taille 84 mm, un autre nouveau modèle de toute la série Victorinox Christmas. Le modèle comprend 4 outils et bols en aluminium dans une surface en relief de couleurs bleu à or. Le modèle est limité à 10 000 exemplaires. Il a un joli emballage ainsi qu'un porte-clés.

Quelques semaines avant la présentation officielle du modèle, diverses photos du couteau circulaient déjà et certains couteaux pouvaient déjà être achetés.



Cette information préliminaire avant la présentation officielle par Victorinox s'est déjà produite à plusieurs reprises. De nombreux collectionneurs sont gênés par cela. Ce sont surtout les gens qui attendent ce modèle avec impatience qui veulent le découvrir, l'acheter et le tenir entre leurs mains en même temps que tous les autres passionnés du monde entier. Vous pouvez donc comprendre la frustration. Pourquoi cela arrive-t-il?

Il y a certainement diverses raisons. Pour la première fois, Victorinox se montre très généreux lorsqu'il s'agit de visites de ses locaux d'usine, où vous pourrez avoir un aperçu de l'ensemble du processus de production. Dans le même temps, les collaborateurs et les supérieurs sont parfois très euphoriques face aux nouveaux produits et à leurs évolutions et souhaitent naturellement les partager avec leur entourage. Enfin, certains détaillants ne respectent pas les directives de Victorinox lorsqu'il s'agit de lancer de nouveaux produits. Cela n'a probablement que peu ou pas de conséquences, c'est pourquoi ils ne s'y conformeront pas à l'avenir. Il est clair que ces 10 000 couteaux de poche n'ont pas pu être fabriqués d'un seul coup et que la livraison dans le monde entier a également pris beaucoup de temps. En revanche, même s'il comprend la frustration de certaines personnes, il est également sympathique, d'une certaine manière, que tout ne fonctionne pas de la même manière chez Victorinox que dans d'autres entreprises. Ils le font simplement à leur manière. C'est et reste une entreprise familiale qui développe ses produits avec beaucoup de fierté et d'enthousiasme. Et ces innombrables collaborateurs très satisfaits de l'entreprise souhaitent partager leur joie et leur passion. C'est humain. C'est Victorinox. Et c'est une bonne chose à mon avis.

Vers la série

Selon comment on compte, ce modèle de 2023 est le 13ème couteau de la série, ou le 5. La série a débuté en 2015 avec le lancement du modèle limité White Christmas. À partir de 2018, le couteau en édition limitée s'appelle Winter Magic. On peut supposer que le terme « Noël » n'était plus utilisé afin de ne pas exclure certains groupes religieux. La magie hivernale, quant à elle, fait référence à l'hiver, à la neige et au froid, ce qui exclut la quasi-totalité de l'hémisphère sud de notre monde. C'est pourquoi : peu importe comment vous l'appellez, certaines personnes en seront toujours gênées.



La série a certainement ses fans. Personnellement, je n'aime pas vraiment la série. Premièrement, il s'agit de modèles très différents, avec des échelles et des emballages différents, dont certains ne sont pas du tout coordonnés entre eux. Les modèles individuels semblent alors fabriqués à un prix plutôt bon marché. Ce n'est pas parce qu'un modèle est limité – 10 000 pièces étant une limite assez élevée – qu'il est spécial et justifie un prix élevé. Je pense que Victorinox ne vend pas 10 000 modèles de couteaux de poche illimités par an. À mon avis, un couteau en édition limitée dans cette quantité - si seulement un motif imprimé spécial fait la différence - ne devrait pas coûter plus de 20 % de plus que le modèle standard.



Conclusion

Selon moi, Victorinox a fait mouche avec ce modèle. En général, les modèles Alox sont toujours très populaires. Ici, cependant, ce procédé de relief coloré différent a été utilisé pour la première fois, ce qui a donné naissance à un très beau couteau. Le design est génial, tout comme le choix du modèle. Contrairement aux modèles précédents de la série, celui-ci n'est plus disponible dans de nombreuses succursales et en ligne quelques semaines seulement après sa mise en vente. Je pense que le prix public officiel de 69 CHF est tout à fait justifié. Contrairement à d'autres éditions limitées de la période récente (par exemple le projet Off-White ou la Replica 1897), Victorinox a ici touché le nerf de l'époque.

Lequel des nouveaux produits Victorinox préférez-vous personnellement ? Votez ici et partagez votre opinion.



vente

En principe, des produits spéciaux et inhabituels, rares ou curieux doivent être proposés à la vente. Seule Elsinox décide de ce que cela inclut et de ce qui ne l'inclut pas. Il est clair que dans de nombreux cas, il s'agit d'un jugement personnel quant à savoir si quelque chose est considéré comme spécial, rare ou curieux. Par exemple, un Victorinox Le Spartan des années 90 avec une inscription publicitaire pour un magasin d'électronique peut objectivement être très rare et donc rare dans cette version exacte, mais du point de vue d' Elsinox, il reste très courant et sans intérêt pour la majorité des collectionneurs. Combien y a-t-il de collectionneurs qui collectionnent les couteaux promotionnels dans les magasins d'électronique ?

Seuls les produits d'anciens ou d'actuels couteliers suisses doivent être proposés, c'est-à-dire pas de produits sur mesure.

Prix : le vendeur est généralement libre de préciser un prix fixe ou un prix négocié d'un montant approprié pour ses produits. Si, du point de vue d' Elsinox, un prix est nettement supérieur au prix du marché, le produit ne sera pas mis en vente. Fondamentalement, la devise devrait être que 70 à 80 % des produits proposés à la vente trouvent réellement acheteur.

Les produits listés ci-dessous sont des ventes privées. Elsinox n'assume aucune garantie ni responsabilité à cet égard. Si un produit vous intéresse, contactez directement Elsinox par email, Facebook Messenger ou via le formulaire en page d'accueil, qui transmettra ensuite les coordonnées au vendeur. Elinox n'a aucune influence sur la conclusion ou non d'un accord.

Elsinox fera ceci : les demandes seront transmises dans une liste classée après un certain temps en fonction de la manière dont je parviens à traiter la saisie. Cela ressemblerait alors à ceci pour un exemple de produit X :

L'intéressé A du pays CH

paie 350 CHF pour le produit B.

L'intéressé B du pays D

paie 200 CHF pour le produit B.

L'intéressé C du pays UK

paie un total de CHF 500 pour les produits B et C.

Le prospect D du pays CH

est intéressé, mais veut plus de photos

Le vendeur A voit désormais que la partie intéressée A est la plus susceptible de prendre contact. Qu'il tienne compte de ce fait (ce que je recommande) ou non, c'est à lui de décider. Qu'il préfère le prospect B, qui vient du même pays D et donc l'expédition est plus facile, ou le prospect C, qui souhaite deux produits en même temps, est décidé uniquement par le vendeur A. Le vendeur reçoit également immédiatement les coordonnées afin que il peut contacter directement les parties intéressées. La recommandation d' Elsinox est la suivante : traiter rapidement les demandes des parties intéressées, conclure rapidement un accord, informer rapidement Elsinox que le produit a été vendu. Après une transaction, il est également recommandé de contacter personnellement toutes les parties intéressées et de les informer que le produit a déjà été vendu.

Les accords de garantie conclus, le montant spécifique des ventes, l'assurance, etc. dépendent uniquement du vendeur et de l'acheteur. Le commentaire FP est un prix fixe sans marge de négociation, le commentaire VP est un prix négocié avec une marge de manœuvre à la hausse comme à la baisse. Fondamentalement, un prix fixe est recommandé pour tous les articles, en demandant aux acheteurs et aux vendeurs de s'y tenir. Si un article n'est plus disponible, le vendeur doit contacter Elsinox immédiatement afin qu'il puisse prendre la note appropriée. En principe, seule Elsinox décide si un article est inclus ou non dans l'offre commerciale. Les expériences négatives/positives avec les acheteurs/vendeurs sont ici cruciales. Elsinox s'appuie sur les retours des acheteurs/vendeurs.

Légalement en Suisse : si l'acheteur/vendeur dit oui à une transaction, cela est considéré comme un contrat d'achat que les deux parties doivent respecter. Il suffit que cet accord soit conclu verbalement. Concrètement, cela signifie : si le vendeur A dit à l'acheteur B qu'il accepte la transaction (par exemple : « C'est bien, vous pouvez avoir le couteau X pour la somme Y »), alors l'acheteur B est obligé d'acheter le couteau et le vendeur A de payer le prix. somme Y ; Le vendeur A est à son tour obligé de donner le couteau X à l'acheteur B. Pourquoi donc? Dès qu'un contrat de vente est conclu, légalement le produit n'appartient plus au vendeur, mais à l'acheteur. Ce qui arrive toujours, c'est que le vendeur A reçoit soudainement une meilleure offre et se retire de la transaction, ou que l'acheteur B ne veut plus soudainement du produit. Les deux sont légalement inadmissibles sans le consentement de l'autre partie. Car la logique est en réalité claire : selon le contrat de vente conclu, le produit est retiré du contrat. Je demande à chacun d'utiliser une logique appropriée lors de la vente/achat.

Il est généralement prévu que les produits proposés ici dans Elsi Post ne seront pas proposés en même temps sur d'autres plateformes telles que Ricardo ou Ebay ou sur des petites annonces. L'effort de médiation est considérable. S'il s'avère que ces produits sont encore vendus ailleurs, les chances que des produits soient à nouveau vendus sur Elsi Post à l'avenir seront certainement réduites.

1
74 mm Collection No. 1

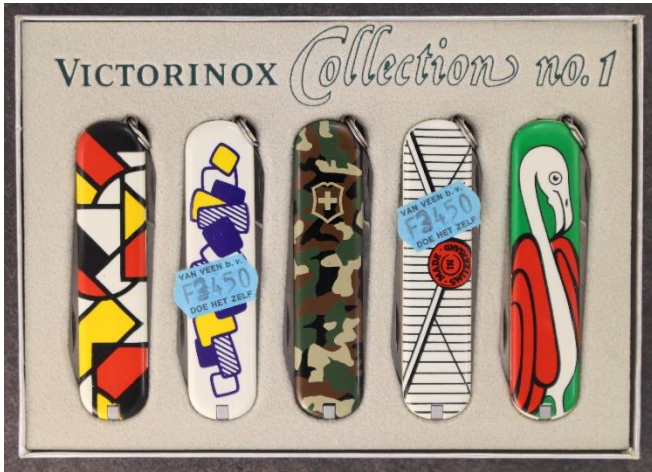

FP: CHF 175.-

#2
74 mm Collection No. 2



FP: CHF 175.-

#3
Soldatenmesser Wenger 1964



FP: CHF 120.-

#4
Soldatenmesser Wenger 1989



FP: CHF 60.-

#5
Soldatenmesser Wenger 2002



FP: CHF 90.-

#6
Soldatenmesser Elsener 1968



FP: CHF 80.-

#7

Soldatenmesser Elsener 1970



FP: CHF 70.-

#8

Soldatenmesser Wenger 1959 Grillon



FP: CHF 100.-

#9

Soldatenmesser Elsener 1946



FP: CHF 100.-

#10

Ziviles Soldatenmesser Victorinox 1949



FP: CHF 80.-

#11

58 mm Victorinox Classic Sterling Silver NIB



FP: CHF 150.-

#12

58 mm Victorinox Classic Perlmutter NIB



FP CHF 100.-

#13

58 mm Victorinox Gold Classic Diamond Cut NIB



FP : CHF 170.-

#14

74 mm Victorinox Ambassador Gold Satine NIB



FP : CHF 190.-

#15

Victorinox 74 mm Modell No. 653 Perlmutter NIB



FP : CHF 200.-

#16

Victorinox 58 mm De Luxe Serie Bordeaux Rot NIB



FP : CHF 90.-

#17

74 mm RockKnife Serie complet (teilweise NIB)



VP : CHF 750.-

#18

58 mm Fan Collection



VP : CHF 200.-

#19

58 mm Victorinox RockKnife Andeer Granit NIB



FP : CHF 120.-

#20

58 mm Victorinox RockKnife Azul Santa Cruz NIB



FP : CHF 120.-

#21

74 mm RockKnife Bethel White NIB



CHF 150.-

#22

74 mm RockKnife Rosa Bertha NIB



CHF 150.-

#23
74 mm RockKnife Baltic Brown NIB



CHF 150.-

#24
58 mm Classic Sterling hammered NIB



CHF 150.-

#25
58 mm De Luxe Serie Gold Plaqué NIB



FP: CHF 110.-

#26
74 mm Victorinox Modell No. 653 CT NIB



VP : CHF 200.-

#27
58 mm De Luxe Serie schwarz NIB



FP: CHF 90.-

#28
58 mm De Luxe Serie rot marmoriert NIB



FP: CHF 90.-

cherche

Dans la section suivante, les collectionneurs peuvent fournir des informations sur les produits qu'ils recherchent exactement et à quels prix. Le prix doit être basé sur le principe suivant : Produit en bon état d'origine, d'usage, sans défauts majeurs (outils cassés ou coques défectueuses, ressorts arrière défectueux sont considérés comme des défauts). Exemple : Rechercher : « Victorinox SBB Alox « Black Beauty ». Salaire : CHF 500.-“. Un tel couteau, censé remplir cette condition, présente des signes d'usure et peut présenter de légers éclats de peinture sur la coque. Cependant, il faut s'attendre à ce que si le couteau est neuf avec boîte (NIB), le prix soit proportionnellement plus élevé. Elsinox peut vous conseiller sur les attentes en matière de prix. Plus les informations sont claires, précises et réalistes, plus grandes sont les chances qu'elles soient effectivement incluses dans la section « Recherche ».

1

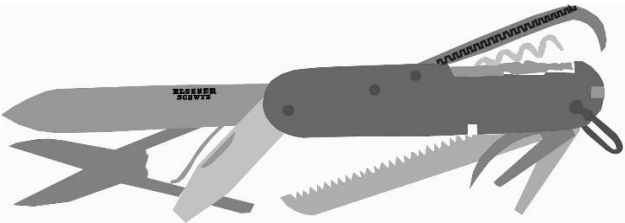

Nr. 290

Rechercher le modèle n° 290 (voir le dessin pour la configuration).

Salaire : au moins CHF 5000.-

#2



Couteau d'officier 84 mm ou 91 mm avec le tournevis "légalement protégé"

Salaire : dès CHF 800.- (selon modèle et état)

#3

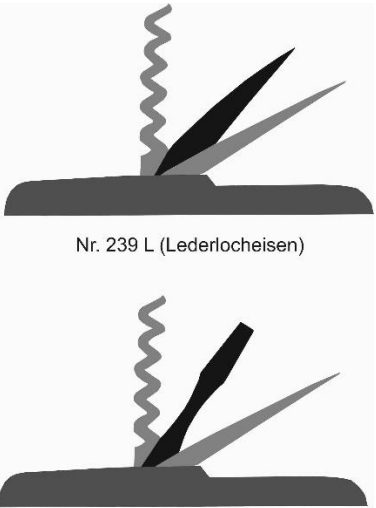

Nr. 239 L (Lederlocheisen)

Nr. 239 S (Schmaler Schraubenzieher)

Modèle n°239 S et L (3 outils au dos voir photo ci-dessus)

Salaire : à partir de CHF 1000.-

#4



135km
«grand prix
small»

Modèle n°135 km (voir photo ci-dessus)

Salaire : CHF 250.-

#5



N'importe quel couteau de poche avec ce gaufrage VICTORIA
Salaire : à partir de CHF 100.-

#6



Un couteau d'officier avec ce tire-bouchon. L'état n'a pas d'importance.
Salaire : à partir de CHF 1000.-

#6



Wenger avec ce bol
Salaire : à partir de CHF 1000.-

Informations de base sur **les ventes et la recherche**

L'ensemble du placement est actuellement gratuit. Il n'est pas non plus prévu de facturer des frais pour cela à l'avenir. Toutes les réponses aux demandes de renseignements et la médiation ont lieu pendant mon temps libre. En fonction de l'effort impliqué, il y aura des ajustements. L'objectif devrait être de garantir que les demandes de renseignements puissent recevoir une réponse et être traitées aussi rapidement que possible. Si cela n'est plus possible en raison de l'abondance des demandes et des sujets à traiter, des réductions devront être opérées. Cela peut entraîner une réduction, voire une suppression complète, de l'offre de vente et de recherche.

Anecdotes du passé

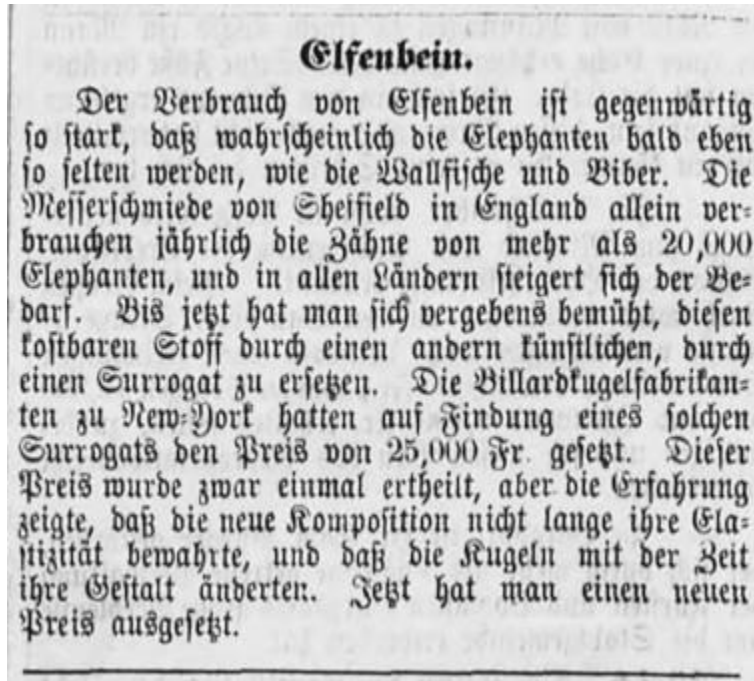

Ivoire

La consommation d'ivoire est actuellement si élevée que les éléphants deviendront probablement bientôt aussi rares que les baleines et les castors. Les couteliers de Sheffield, en Angleterre, utilisent à eux seuls les dents de plus de 20 000 éléphants chaque année, et la demande augmente dans tous les pays. Jusqu'à présent, des efforts ont été faits en vain pour remplacer cette précieuse substance par une autre substance artificielle, un substitut. Les fabricants de boules de billard de New York avaient fixé le prix à 25 000 CHF pour trouver un tel substitut. Bien que ce prix ait été décerné une seule fois, l'expérience a montré que la nouvelle composition ne conservait pas longtemps son élasticité et que les boules changeaient de forme avec le temps. Un nouveau prix a maintenant été annoncé.